

ЭЛЕКТРОПОГРУЗЧИК		ТЕХНИЧЕСКИЕ ХАРАКТЕРИСТИКИ ПО VDI 2198					
Характеристики	1	Производитель	БАЛКАНКАР РЕКОРД АО				
	2	Наименование модели		AC/EP 630.30.322 S	AC/EP 634.30.342 S		
	3	Грузоподъёмность	Q	kg	1250	1600	
	4	Центр тяжести груза	C	Расстояние от центра тяжести груза до фронта вил	mm	500	
	5	Вид тяги		Электро / дизель / газ		Электро	
	6	Вид управления		Оператор идет / стоит / сидит		Оператор сидит	
	7	Шины		L – пневматические, SE – суперэластик		L/L (SE/SE)	
	8	Колеса (х–ведущие)		Количество передних / задних		2 x / 2	
Размеры	9	Подъёмное устройство	h ₃	Высота подъема	mm	3000 ¹⁾	
	10		h ₂	Свободный ход	mm	90 ¹⁾	
	11		h ₅	Увеличенный свободный ход	mm	- ¹⁾	
	12	Каретка вил		Присоединение по DIN 15137		2A	
	13	Размеры вил	s / e / l	Толщина / ширина / длина	mm	40 x 80 x 1150 ²⁾	
	14	Угол наклона ПУ	α / β	Вперёд / назад	(°)	4°±1° / 8°±1°	
	15	Габаритные размеры	L ₂	Длина	mm	1938	
	16		B	Ширина	mm	995	
	17		h ₁	Высота при опущенном ПУ	mm	2080 ¹⁾	
	18		h ₄	Высота при максимальном подъеме ПУ	mm	3535 ¹⁾	
	19		h ₆	Высота до защитной крышки	mm	2065	
	20		h ₇	Высота сиденья оператора	mm	1050	
	21		Радиус поворота	Wa	Внешний радиус	mm	1750
22	Расстояние до груза	X	Расстояние от оси переднего моста до фронта вил	mm	358		
23	Ширина рабочего прохода	Ast ₄	C поддоном 800x1200 C поддоном 1000x1200	mm	3450 3650		
Экспл. х-ки	24	Скорость		Скорость хода с грузом / без груза	km/h	12 / 12	
	25			Скорость подъема с грузом / без груза	m/s	0,31 / 0,36	
	26			Скорость опускания с грузом / без груза	m/s	0,46 / 0,49	
	27	Номинальное тяговое усилие		C грузом S ₂ – 60 min	kN	1,7	
	28	Максимальное тяговое усилие		C грузом S ₂ – 5 min	kN	8,4	
	29	Преодоление наклона		C грузом / без груза S ₂ – 30 min	%	4 / 8	
30			C грузом / без груза S ₂ – 5 min	%	10 / 14		
Масса	31	Собственный вес		Вкл. батарею по ISO 5053 – 87	kg	2680	3000
	32	Нагрузка на оси		C грузом передняя / задняя	kg	3370/560	4190/410
	33			Без груза передняя / задняя	kg	1320/1360	1440/1560
Шасси	34	Шины		Число колёс, передних / задних		2 / 2	
	35			Размер шин, передние		18 x 7 – 8	
	36			Размер шин, задние		16 x 6 – 8	
	37	Колёсная база	Y		mm	1280	
	38	Колея по центрам шин		Передняя / задняя	mm	821 / 774	
	39	Дорожный просвет	m ₁	C грузом в самой низкой точке	mm	80	
	40		m ₂	C грузом в центре базы	mm	104	
	41	Рабочий тормоз		Мех. / гидр. / пневм. / комб.		Гидравлический	
42	Стояночный тормоз		Ручной /ножной		Ручной		
Привод	43	Батарея		Тип		Панцерная	
	44			Напряжение/ёмкость при 5-ти часовом разряде	V/Ah	48/400	48/480
	45			Вес АКБ	kg	755	950
	46	Электродвигатели		Тяговый, мощность (S ₂ – 60 min.)	kW	7	
	47			Насосный, мощность (S ₄ – 25%)	kW	9	
	48	Управление скоростями		Тип		Импульсный регулятор "PGDT"- England	
	49	Трансмиссия		Тип		Механическая	
50	Рабочее давление		В сменных рабочих приспособлениях	MPa	14		
51	Уровень шума		Среднее значение на рабочем месте	dBA	60		

1) Данные для остальных высот подъема смотрите в таблице "ПОДЪЕМНЫЕ УСТРОЙСТВА".

Размер h₄ без защитной решетки. При наличии защитной решетки добавляются + 680mm

2) Рекомендуемые размеры для клыка вила

* Электропогрузчики выполнены в соответствии с БДС EN 1726-1

* Возможны и другие варианты не указанные в спецификациях, характеристиках и батареях.

* Указанные размеры справочные и получены при типовых испытательных условиях. Они могут меняться в зависимости от эксплуатационных режимов и соответствующих вариантов.

* Балканкар Рекорд АО сохраняет за собой право на изменения спецификации и продуктов без предупреждения.

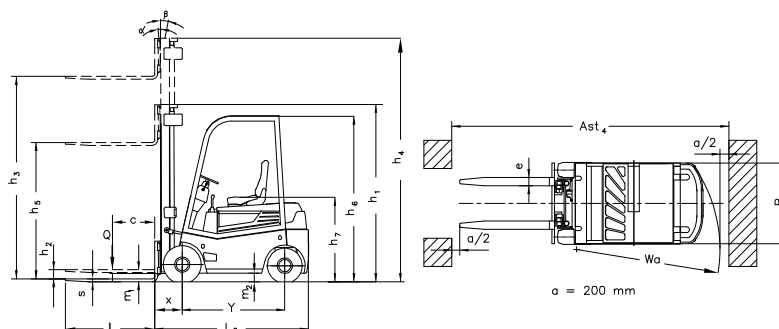

ЭЛЕКТРОПОГРУЗЧИК			ТЕХНИЧЕСКИЕ ХАРАКТЕРИСТИКИ ПО VDI 2198				
Характеристики	1	Производитель	БАЛКАНКАР РЕКОРД АО				
	2	Наименование модели		AC/EP 638.30.363 S	AC/EP 640.30.363 S		
	3	Грузоподъемность	Q	kg	2000	2500	
	4	Центр тяжести груза	C	Расстояние от центра тяжести груза до фронта вил	mm	500	
	5	Вид тяги		Электро / дизель / газ	Электро		
	6	Вид управления		Оператор идет / стоит / сидит	Оператор сидит		
	7	Шины		L – пневматические, SE – суперэластик	L/L (SE/SE)		
	8	Колеса (х-ведущие)		Количество передних / задних	2 x / 2		
Размеры	9	Подъемное устройство	h ₃	Высота подъема	mm	3000 ¹⁾	
	10		h ₂	Свободный ход	mm	70 ¹⁾	
	11		h ₅	Увеличенный свободный ход	mm	- ¹⁾	
	12	Каретка вилок		Присоединение по DIN 15137	2A		
	13	Размеры вилок	s / e / l	Толщина / ширина / длина	mm	40 x 80 x 1150 ²⁾	40 x 100 x 1150 ²⁾
	14	Угол наклона ПУ	α / β	Вперед / назад	(°)	4°±1° / 8°±1°	
	15	Габаритные размеры	L ₂	Длина	mm	2210	2250
	16		B	Ширина	mm	1140	
	17		h ₁	Высота при опущенном ПУ	mm	2100 ¹⁾	
	18		h ₄	Высота при максимальном подъеме ПУ	mm	3580 ¹⁾	
	19		h ₆	Высота до защитной крышки	mm	2165	
	20		h ₇	Высота сиденья оператора	mm	1050	
	21		Радиус поворота	Wa	Внешний радиус	mm	1950
22	Расстояние до груза	X	Расстояние от оси переднего моста до фронта вилок	mm	415		
23	Ширина рабочего прохода	Ast ₄	C поддоном 800x1200 C поддоном 1000x1200	mm	3720 3920	3770 3970	
Экспл. х-ки	24	Скорость		Скорость хода с грузом / без груза	km/h	13 / 13	
	25			Скорость подъема с грузом / без груза	m/s	0,4 / 0,5	
	26			Скорость опускания с грузом / без груза	m/s	0,5 / 0,4	
	27	Номинальное тяговое усилие		C грузом S ₂ – 60 min	kN	2,2	
	28	Максимальное тяговое усилие		C грузом S ₂ – 5 min	kN	7	
	29	Преодоление наклона		C грузом / без груза S ₂ – 30 min C грузом / без груза S ₂ – 5 min	%	4 / 6 12 / 18 8 / 16	
Масса	30	Максимальное преодоление наклона		C грузом / без груза S ₂ – 1 min	%	21 / 22 20 / 21	
	31	Собственный вес		Вкл. батарею по ISO 5053 – 87	kg	3380 4170	
	32	Нагрузка на оси		C грузом передняя / задняя	kg	5150/730 5880/760	
33			Без груза передняя / задняя	kg	2040/1840 1920/2250		
Шасси	34	Шины		Число колёс, передних / задних		2 / 2	
	35			Размер шин, передние		23 x 9-10	
	36			Размер шин, задние		18 x 7 – 8	
	37	Колёсная база	Y		mm	1500	
	38	Колея по центрам шин		Передняя / задняя	mm	960 / 900	
	39	Дорожный просвет	m ₁	C грузом в самой низкой точке	mm	110	
	40		m ₂	C грузом в центре базы	mm	120	
	41	Рабочий тормоз		Мех. / гидр. / пневм. / комб.		Гидравлический	
42	Стояночный тормоз		Ручной / ножной		Ручной		
Привод	43	Батарея		Тип		Панцерная	
	44			Напряжение/ёмкость при 5-ти часовом разряде	V/A h	80/400	80/440
	45			Вес АКБ	kg	1220	1300
	46	Электродвигатели		Тяговый, мощность (S ₂ – 60 min.)	kW	9	
	47			Насосный, мощность (S ₄ – 25%)	kW	10	
	48	Управление скоростями		Тип		Импульсный регулятор "PGDT"- England	
	49	Трансмиссия		Тип		Механическая	
50	Рабочее давление		В сменных рабочих приспособлениях	MPa	14		
51	Уровень шума		Среднее значение на рабочем месте	dBA	60		

3) Данные для остальных высот подъема смотрите в таблице "ПОДЪЕМНЫЕ УСТРОЙСТВА".

Размер h₄ без защитной решетки. При наличии защитной решетки добавляются + 680mm

4) Рекомендуемые размеры для клыка вилок

* Электропогрузчики выполнены в соответствии с БДС EN 1726-1

* Возможны и другие варианты не указанные в спецификациях, характеристиках и батареях.

* Указанные размеры справочные и получены при типовых испытательных условиях. Они могут меняться в зависимости от эксплуатационных режимов и соответствующих вариантов.

* Балканкар Рекорд АО сохраняет за собой право на изменения спецификации и продуктов без предупреждения.

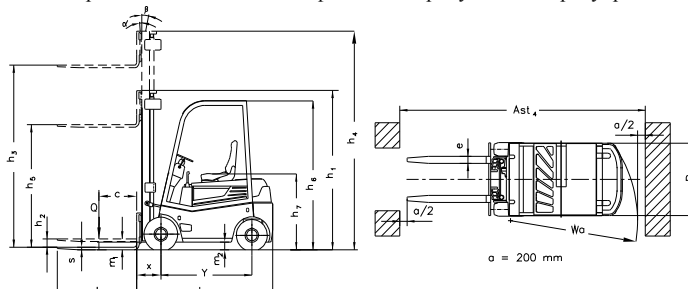

ПОДЪЁМНЫЕ УСТРОЙСТВА

ТИП	ВЫСОТА ПОДЪЕМА h_3	ВЫСОТА ПРИ ОПУЩЕННОМ ПУ h_1	ВЫСОТА ПРИ МАКСИМАЛЬНОМ ПОДЪЕМО ПУ h_4	СВОБОДНЫЙ ХОД h_2/h_5
-----	-------------------------	----------------------------------	---------------------------------------------	----------------------------

СИМПЛЕКС – 1,25; 1,6 t ЭЛЕКТРОПОГРУЗЧИК
(Двухрамные, Свободный ход)

30 S	3000	2080	3580	90
40 S	4000	2570	4525	90

ДУПЛЕКС – 1,25; 1,6 t ЭЛЕКТРОПОГРУЗЧИК
(Двухрамные, Увеличенный свободный ход)

30 D	3000	2080	3580	1500
------	------	------	------	------

ТРИПЛЕКС – 1,25; 1,6 t ЭЛЕКТРОПОГРУЗЧИК
(Трёхрамные, Увеличенный свободный ход)

42 T	4200	1970	4770	1400
45 T	4500	2070	5070	1500
50 T	5000	2220	5520	1660
54 T	5400	2370	5970	1800
60 T	6000	2570	6570	2000

СИМПЛЕКС – 2,0; 2,5t ЭЛЕКТРОПОГРУЗЧИК
(Двухрамные, Свободный ход)

30 S	3000	2100	3580	70
40 S	4000	2590	4570	70

ДУПЛЕКС – 2,0; 2,5t ЭЛЕКТРОПОГРУЗЧИК
(Двухрамные, Увеличенный свободный ход)

30 D	3000	2100	3600	1500
------	------	------	------	------

ТРИПЛЕКС – 2,0; 2,5t ЭЛЕКТРОПОГРУЗЧИК
(Трёхрамные, Увеличенный свободный ход)

42 T	4200	2070	4790	1480
45 T	4500	2220	5220	1600
50 T	5000	2370	5670	1740
54 T	5400	2470	5990	1880
60 T	6000	2670	6590	2080