

RECORD 2S

ЛИСТ ТИПОВ ПО VDI 2198

Характеристики		БАЛКАНКАР РЕКОРД АД				
1	Производител					
2	Тип			ДВ 1798.30.249S		
3	Товароподемност	Q	kg	5000		
4	Център на тежестта на товара	C	Разстояние от центъра на тежестта на товара до челото на вилците	mm		
5	Вид задвижване		Ел. батерия / дизел / газ	Дизел		
6	Вид управление		Ходещ / стоящ / седящ водач	Седящ водач		
7	Гуми		L – пневматични; SE – супереластични	L/L (SE/SE)		
8	Колела (х–двигателни)		Брой, предни / задни	2x / 2		
Размери	9		h ₃ Височина на повдигане	mm	3000 ¹⁾	
	10	Повдигателна уредба	h ₂ Свободен ход	mm	60 ¹⁾	
	11		h ₅ Увеличен свободен ход	mm	- ¹⁾	
	12		Подвлична плоча	Присъединяване по DIN 15137		4 A
	13	Размери на вилцата	s/e/l	Дебелина / ширина / дължина	mm	45 x 130 x 1150 ²⁾
	14	Наклон на УП	α/β	Напред / назад	(°)	5°±1° / 10°±1°
	15	Габаритни размери	L ₂	Дължина	mm	3200
	16		B	Ширина	mm	1300
	17		h ₁	Височина при спусната УП	mm	2320 ¹⁾
	18		h ₄	Височина при максимално вдигната УП	mm	3815 ¹⁾
	19		h ₆	Височина до покрив защитен	mm	2260
	20		h ₇	Височина до седалката	mm	1150
	21		Радиус на завой	Wa	Външен радиус	mm
22	Разстояние до товара	X	От оста на предния мост до челото на вилците	mm	555	
23	Ширина на работния коридор	Ast ₄	При палети 800x1200 При палети 1000x1200	mm	4750 4750	
Експл. х-ки	24	Скорост	Движение с товар/без товар	km/h	I – 10; II - 20	
	25		Повдигане с товар/без товар	m/s	0,3 / 0,4	
	26		Спускане с товар/без товар	m/s	0,5 / 0,35	
	27	Номинално теглително усилие		С товар	kN	I – 28; II – 19
28	Преодоляван наклон		С товар/без товар	%	I – 28/30	
Маса	29	Собствена маса	Вкл. батерията по ISO 5053 – 87	kg	6210	
	30	Наговарване на мостовете	С товар преден / заден	kg	10270 / 940	
	31		Без товар преден / заден	kg	2980 / 3230	
Шаси	32	Гуми	Брой, предни / задни		2 / 2	
	33		Размери, предни		250-15	
	34		Размери, задни		6,50-10	
	35	База	Y	mm	2060	
	36	Колея		Предна / задна	mm	1050 / 965
	37	Просвет	m ₁	В най-ниската точка с товар	mm	140
	38		m ₂	В центъра на базата с товар	mm	218
	39	Работна спирачка		Мех. / хидр. / пневм. / комб.		Хидравлична
	40	Установителна спирачка		Ръчна / крачна		Ръчна
	Задвижване	41	Батерия	Тип		Стартерна
42		Напрежение / капацитет		V/Ah	12 / 88	
43		Маса		kg	22	
44		Двигател с вътрешно горене	Производител, тип (дизел / газ)		DEUTZ D2011 L04 W	
45			Полезна мощност по DIN 70020	kW	47,5	
46			Номинална честота на въртене по DIN70020	min ⁻¹	2600	
47			Брой цилиндри / работен обем	cm ³	4 / 3619	
48		Трансмисия	Разход на гориво	l/h	4 (дизел)	
49			Тип, скорости (напред / назад)		Хидродинамична 6870 S3, 2 / 1	
50		Съединител	Тип		Хидротрансформатор	
51	Работно налягане		За сменните приспособления	MPa	14	
52	Ниво на шума		Средна ст-ст на работното място на водача	dB(A)	85	

1) За останалите височини виж таблица "Повдигателни уредби".

Размера h₄ без защитна решетка. При наличие на защитна решетка се добавят + 680 мм.

2) Препоръчителни размери на вилчния рог

* Мотокарите са изпълнени в съответствие с БДС EN 1726-1

* Възможни са варианти различни от посочените спецификации и характеристики .

* Указаните размери и параметри са справочни и са постигнати при типови изпитателни условия. Те могат да се променят в зависимост от експлоатационния режим и съответните варианти.

* Балканкар Рекорд си запазва правото на промени върху спецификации и продукти без предупреждение

* Снимките и илюстрациите не включват всички варианти на изпълнение, допълнително оборудване и аксесоари.

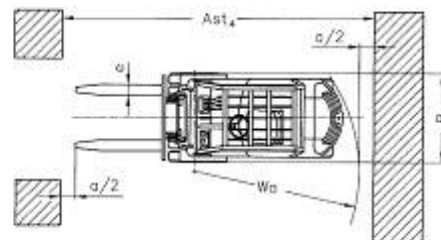
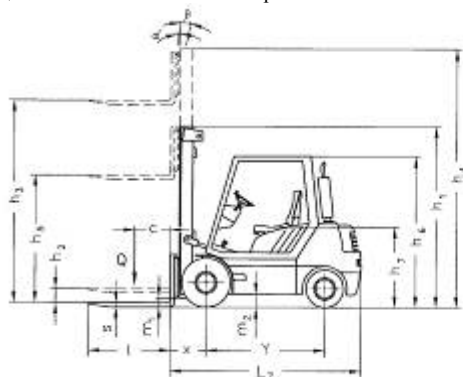

ПОВДИГАТЕЛНИ УРЕДБИ

ТИП	ВИСОЧИНА НА ПОВДИГАНЕ h_3	ВИСОЧИНА ПРИ СПУСНАТА УП h_1	ВИСОЧИНА ПРИ МАКСИМАЛНО ВДИГНАТА УП h_4	СВОБОДЕН ХОД h_2 / h_5
-----	--------------------------------	-----------------------------------	--	-----------------------------

СИМПЛЕКС – 5,0 t - МОТОКАР

(Двумачтова, Свободен ход)

30 S	3000	2320	3815	60
40 S	4000	2820	4815	60
45 S	4500	3070	5315	60

ДУПЛЕКС – 5,0 t - МОТОКАР

(Двумачтова, Увеличен свободен ход)

28 D	2800	2190	3590	1400
30 D	3000	2290	3790	1500
33 D	3300	2440	4100	1660

ТРИПЛЕКС – 5,0 t - МОТОКАР

(Тримачтова, Увеличен свободен ход)

42 T	4200	2100	4916	1400
45 T	4500	2240	5240	1500
48 T	4800	2340	5540	1600
52 T	5200	2490	5970	1740
56 T	5600	2590	6316	1850
64 T	6400	2840	7100	2130